

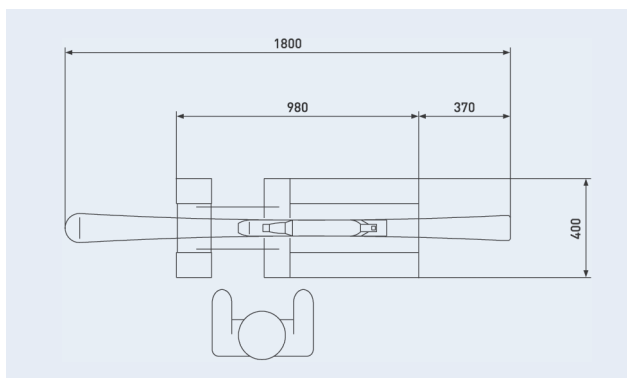

Präzise und ergonomische Dateneingabe



Bindungseinstellgerät DIATRONIC Pro

Die Sicherheit beim Skifahren spielt eine immer wichtigere Rolle für die Wintersportfans. Präzise Einstellungen der Sicherheitsbindungen sind zum Verbraucherschutz notwendig und werden in Form verschiedener Normen (z.B. ISO 11088, ISO 13993) von den Gesetzgebern in allen Ländern gefordert. Die DIATRONIC Pro erfüllt alle formellen Anforderungen und bietet den Anwendern durch sein neues Einstellkonzept ein überragend einfaches Handling. Für Anwender besticht sie durch ihre Arbeitsgeschwindigkeit, geringeren Platzbedarf und vollständige Integration in Skiverleih-Prozesse. Unabhängig von der Einstellmethode (Gewichtsmethode oder Tibia-Methode) liefert sie präzise und damit sichere Einstellungen für Ihre Kunden. Ihre Kunden können Ihnen vertrauen!

TECHNISCHE DATEN DIATRONIC PRO

Maße (L x B x H) in mm	390 x 420 x 280
Gewicht in kg	50
Anschlussspannung	230 V, 2 PH/N/PE 50 Hz
Anschlussstecker	Kaltgerätedose EU, 3A, 2pol
Anschlussleistung in kW	500

ZUBEHÖR DIATRONIC PRO

Beschreibung	Artikelnummer	Seite
Check-In Karte	1001876	40
Einstellkarten für Diatronic Gewichtsmethode	1028482	40
Tibialehre	750316	40

EIGENSCHAFTEN

- > Die DIATRONIC Pro ist eine All-In-One-Lösung, das heißt vom Mikroprozessor, über Bedienelemente bis zum eingebauten Drucker und Computer-Schnittstelle – alles ist in einem kompakten Gerät integriert
- > Schnelle und normgerechte Bindungseinstellung in ungefähr 90 Sekunden
- > Die robuste und widerstandsfähige Verarbeitung garantiert höchste Zuverlässigkeit über Jahrzehnte
- > TÜV-Prüfung und das CE-Prüfzeichen bieten Anwendern und Sportlern Sicherheit für einzigartige Wintersporterlebnisse
- > Reichmann Plus-Service: Installation, Einweisung und Kalibrierung weltweit
- > Optional ist die DIATRONIC Pro mit Unterschrank erhältlich. Der Unterschrank bietet Platz für Bindungseinstellungsmaterial und Zubehör

VORTEILE ANWENDER

- > Höchste Investitionssicherheit, da alle künftigen (Norm-) Anpassungen komfortabel über die Software erfolgen (reprogrammierbar)
- > Maschinen-Qualität „Made in Germany“ für die nächsten Jahrzehnte
- > Anwendersicherheit durch präzise Einstellergebnisse, Vertrauen in die Bindungseinstellung bringt Vertrauen in Ihr Geschäft
- > Kürzeste Bearbeitungszeit beim Skiverkauf und Verleih

VORTEILE KUNDEN

- > Kundensicherheit durch präzise Einstellungsergebnisse
- > Korrekte Funktion der Sicherheitsbindung sichert die Gesundheit Ihrer Kunden
- > Vertrauen in die richtige Einstellung garantieren sichere Pistenerlebnisse